

**Allgemeine bauaufsichtliche Zulassung
Brandschutzverglasung „VSGI 24 -F 90“
Der Feuerwiderstandsklasse F90 nach DIN 4102-13
Zulassungs-Nr. Z-19-14-2057**

Überreicht durch

Seit
1910

F R I T Z

auf Tür + Tor spezialisiert



Tel. 0821 / 57 80 05
Fax 0821 / 57 80 70
www.fritz-stahl-torbau.de

Fritz Tür + Tor GmbH & Co. KG Stahl-Torbau
Edisonstraße 8
D-86199 Augsburg
Fon: 0821 / 57 80 05
Fax: 0821 / 57 80 70
<http://www.stahl-torbau.de/>
E-Mail: info@fritz-stahl-torbau.de



Allgemeine bauaufsichtliche Zulassung

Zulassungsstelle für Bauprodukte und Bauarten

Bautechnisches Prüfamt

Eine vom Bund und den Ländern
gemeinsam getragene Anstalt des öffentlichen Rechts
Mitglied der EOTA, der UEAtc und der WFTAO

Datum:

14.07.2017

Geschäftszeichen:

III 35.1-1.19.14-71/17

Zulassungsnummer:

Z-19.14-2057

Geltungsdauer

vom: **14. Juli 2017**

bis: **14. Juli 2022**

Antragsteller:

**VETROTECH SAINT-GOBAIN
INTERNATIONAL AG**

Bernstraße 43
3175 FLAMATT
SCHWEIZ

Zulassungsgegenstand:

**Brandschutzverglasung "VSGI 24 - F 90"
der Feuerwiderstandsklasse F 90 nach DIN 4102-13**

Der oben genannte Zulassungsgegenstand wird hiermit allgemein bauaufsichtlich zugelassen.
Diese allgemeine bauaufsichtliche Zulassung umfasst zehn Seiten und sieben Anlagen.

I ALLGEMEINE BESTIMMUNGEN

- 1 Mit der allgemeinen bauaufsichtlichen Zulassung ist die Verwendbarkeit bzw. Anwendbarkeit des Zulassungsgegenstandes im Sinne der Landesbauordnungen nachgewiesen.
- 2 Die allgemeine bauaufsichtliche Zulassung ersetzt nicht die für die Durchführung von Bauvorhaben gesetzlich vorgeschriebenen Genehmigungen, Zustimmungen und Bescheinigungen.
- 3 Die allgemeine bauaufsichtliche Zulassung wird unbeschadet der Rechte Dritter, insbesondere privater Schutzrechte, erteilt.
- 4 Hersteller und Vertreiber des Zulassungsgegenstandes haben, unbeschadet weiter gehender Regelungen in den "Besonderen Bestimmungen", dem Verwender bzw. Anwender des Zulassungsgegenstandes Kopien der allgemeinen bauaufsichtlichen Zulassung zur Verfügung zu stellen und darauf hinzuweisen, dass die allgemeine bauaufsichtliche Zulassung an der Verwendungsstelle vorliegen muss. Auf Anforderung sind den beteiligten Behörden Kopien der allgemeinen bauaufsichtlichen Zulassung zur Verfügung zu stellen.
- 5 Die allgemeine bauaufsichtliche Zulassung darf nur vollständig vervielfältigt werden. Eine auszugsweise Veröffentlichung bedarf der Zustimmung des Deutschen Instituts für Bautechnik. Texte und Zeichnungen von Werbeschriften dürfen der allgemeinen bauaufsichtlichen Zulassung nicht widersprechen. Übersetzungen der allgemeinen bauaufsichtlichen Zulassung müssen den Hinweis "Vom Deutschen Institut für Bautechnik nicht geprüfte Übersetzung der deutschen Originalfassung" enthalten.
- 6 Die allgemeine bauaufsichtliche Zulassung wird widerruflich erteilt. Die Bestimmungen der allgemeinen bauaufsichtlichen Zulassung können nachträglich ergänzt und geändert werden, insbesondere, wenn neue technische Erkenntnisse dies erfordern.

II BESONDERE BESTIMMUNGEN

1 Zulassungsgegenstand und Anwendungsbereich

1.1 Zulassungsgegenstand

- 1.1.1 Die allgemeine bauaufsichtliche Zulassung gilt für die Errichtung der Brandschutzverglasung, "VSGI 24 – F 90" genannt, und ihre Anwendung als Bauteil der Feuerwiderstandsklasse F 90 nach DIN 4102-13¹.
- 1.1.2 Die Brandschutzverglasung ist im Wesentlichen aus einer Scheibe, einem Rahmen aus Stahlprofilen, den Glashalteleisten, den Dichtungen und den Befestigungsmitteln nach Abschnitt 2 zu errichten.

1.2 Anwendungsbereich

- 1.2.1 Die Brandschutzverglasung ist mit dieser allgemeinen bauaufsichtlichen Zulassung als Bauart zur Ausführung lichtdurchlässiger Teilflächen in inneren Wänden nachgewiesen und darf - unter Berücksichtigung bauordnungsrechtlicher Maßgaben - angewendet werden (s. auch Abschnitt 1.2.3).
- 1.2.2 Die Brandschutzverglasung erfüllt die Anforderungen der Feuerwiderstandsklasse F 90 bei einseitiger Brandbeanspruchung, jedoch unabhängig von der Richtung der Brandbeanspruchung.
- 1.2.3 Die Brandschutzverglasung ist in brandschutztechnischer Hinsicht nachgewiesen.
Nachweise der Standsicherheit und diesbezüglicher Gebrauchstauglichkeit sind für den - auch in den Anlagen dargestellten – Zulassungsgegenstand, unter Einhaltung der in dieser allgemeinen bauaufsichtlichen Zulassung definierten Anforderungen und unter Berücksichtigung der Bestimmungen in Abschnitt 3, für die im Anwendungsfall geltenden Verhältnisse und Erfordernisse, zu führen.
Die Anwendung der Brandschutzverglasung ist nicht nachgewiesen, wo nach bauaufsichtlichen Vorschriften Anforderungen an den Wärme- und/oder Schallschutz gestellt werden.
Weitere Nachweise der Gebrauchstauglichkeit und der Dauerhaftigkeit der einzelnen Produkte und der Gesamtkonstruktion sind mit dieser allgemeinen bauaufsichtlichen Zulassung nicht erbracht.
- 1.2.4 Die Brandschutzverglasung ist bei vertikaler Anordnung (Einbaulage > 80° bis 90°) in
– mindestens 17,5 cm dicke Wände aus Mauerwerk nach DIN 1053-1² oder DIN EN 1996-1-1³ in Verbindung mit DIN EN 1996-1-1/NA⁴ und DIN EN 1996-2⁵ in Verbindung mit DIN EN 1996-2/NA⁶ aus
– Mauerziegeln nach DIN EN 771-1⁷ in Verbindung mit DIN 20000-401⁸ oder DIN 105-100⁹ mit Druckfestigkeiten mindestens der Druckfestigkeitsklasse 12 oder

1	DIN 4102-13:1990-05	Brandverhalten von Baustoffen und Bauteilen; Brandschutzverglasungen; Begriffe, Anforderungen und Prüfungen
2	DIN 1053-1:1996-11	Mauerwerk; Berechnung und Ausführung
3	DIN EN 1996-1-1:2010-12	Eurocode 6: Bemessung und Konstruktion von Mauerwerksbauten - Teil 1-1: Allgemeine Regeln für bewehrtes und unbewehrtes Mauerwerk
4	DIN EN 1996-1-1/NA:2012-05	-NA/A1:2014/03 Nationaler Anhang - National festgelegte Parameter - Eurocode 6: Bemessung und Konstruktion von Mauerwerksbauten - Teil 1-1: Allgemeine Regeln für bewehrtes und unbewehrtes Mauerwerk
5	DIN EN 1996-2:2010-12	Eurocode 6: Bemessung und Konstruktion von Mauerwerksbauten - Teil 2: Planung, Auswahl der Baustoffe und Ausführung von Mauerwerk
6	DIN EN 1996-2/NA:2012-01	Nationaler Anhang - National festgelegte Parameter - Eurocode 6: Bemessung und Konstruktion von Mauerwerksbauten - Teil 2: Planung, Auswahl der Baustoffe und Ausführung von Mauerwerk
7	DIN EN 771-1:2011-07	Festlegungen für Mauersteine - Teil 1: Mauerziegel
8	DIN 20000-401:2012-11	Anwendung von Bauprodukten in Bauwerken – Teil 401: Regeln für die Verwendung von Mauerziegeln nach DIN EN 771-1:2011-07

- Kalksandsteinen nach DIN EN 771-2¹⁰ in Verbindung mit DIN 20000-402¹¹ mit Druckfestigkeiten mindestens der Druckfestigkeitsklasse 12 und
- Normalmauermörtel nach DIN EN 998-2¹² in Verbindung mit DIN 20000-412¹³ mindestens der Mörtelklasse 5 oder nach DIN V 18580¹⁴ mindestens der Mörtelgruppe II oder
- mindestens 15 cm dicke Wände oder zwischen Decken aus Beton bzw. Stahlbeton nach DIN EN 1992-1-1¹⁵, in Verbindung mit DIN EN 1992-1-1/NA¹⁶ (Die indikativen Mindestfestigkeitsklassen nach DIN EN 1992-1-1¹⁵, in Verbindung mit DIN EN 1992-1-1/ NA¹⁶, und NDP Zu E.1 (2) sind zu beachten.)

einzubauen. Diese an die Brandschutzverglasung allseitig angrenzenden Bauteile müssen mindestens feuerbeständig¹⁷ sein.

- 1.2.5 Die maximalen Abmessungen der Brandschutzverglasung betragen 1610 mm x 3110 mm.
- 1.2.6 Die maximalen Scheibenabmessungen betragen 1500 mm x 3000 mm im Hochformat.
- 1.2.7 Die Brandschutzverglasung darf nicht als Absturzsicherung angewendet werden.
- 1.2.8 Die Brandschutzverglasung darf nicht planmäßig der Aussteifung anderer Bauteile dienen.
- 1.2.9 Diese allgemeine bauaufsichtliche Zulassung bezieht sich auf Stoffe, Systemkomponenten und Zusammensetzungen sowie ggf. Herstellungsverfahren, die dem Deutschen Institut für Bautechnik im Zulassungsverfahren zur Prüfung vorgelegt worden sind. Eine Änderung dieser Zulassungsgrundlagen wird von dieser Zulassung nicht erfasst und ist dem Deutschen Institut für Bautechnik unverzüglich offen zu legen.

2 Bestimmungen für die Bauprodukte

2.1 Eigenschaften und Zusammensetzung

2.1.1 Scheiben

Für Brandschutzverglasungen nach dieser allgemeinen bauaufsichtlichen Zulassung sind Verbundglasscheiben vom Typ "CONTRAFLAM 90-4" nach DIN EN 14449¹⁸ der Firma VETROTECH SAINT-GOBAIN INTERNATIONAL AG, Flamatt (CH), entsprechend Anlage 5 zu verwenden.

Wahlweise dürfen Scheiben aus Mehrscheiben-Isolierglas nach DIN EN 1279-5¹⁹ vom Typ "CONTRAFLAM 90-4 IGU", in der Variante "Climalit/Climaplust", der Firma VETROTECH SAINT-GOBAIN INTERNATIONAL AG, Flamatt (CH), verwendet werden.

9	DIN 105-100:2012-01	Mauerziegel - Teil 100: Mauerziegel mit besonderen Eigenschaften
10	DIN EN 771-2: 2015-11	Festlegungen für Mauersteine - Teil 2: Kalksandsteine
11	DIN 20000-402:2016-03	Anwendung von Bauprodukten in Bauwerken – Teil 402: Regeln für die Verwendung von Kalksandsteinen nach DIN EN 771-2:2015-11
12	DIN EN 998-2:2010-12	Festlegungen für Mörtel im Mauerwerksbau - Teil 2: Mauermörtel
13	DIN V 20000-412:2004-03	Anwendung von Bauprodukten in Bauwerken – Teil 412: Regeln für die Verwendung von Mauermörtel nach DIN EN 998-2:2003-09
14	DIN V 18580:2004-03	Mauermörtel mit besonderen Eigenschaften
15	DIN EN 1992-1-1:2011-01	Eurocode 2: Bemessung und Konstruktion von Stahlbeton- und Spannbetontragwerken - Teil 1-1: Allgemeine Bemessungsregeln und Regeln für den Hochbau
16	DIN EN 1992-1-1/NA:2013-04	Nationaler Anhang - National festgelegte Parameter - Eurocode 2: Bemessung und Konstruktion von Stahlbeton- und Spannbetontragwerken - Teil 1-1: Allgemeine Bemessungsregeln und Regeln für den Hochbau
17	Zuordnung der klassifizierten	Eigenschaften des Feuerwiderstandes zu den bauaufsichtlichen Anforderungen gemäß Bauregelliste A Teil 1, Anlagen 0.1.ff, in der jeweils aktuellen Ausgabe, s.www.dibt.de.
18	DIN EN 14449:2005-07	Glas im Bauwesen - Verbundglas und Verbund-Sicherheitsglas - Konformitätsbewertung/Produktnorm
19	DIN EN 1279-5:2005-08	Glas im Bauwesen - Mehrscheiben-Isolierglas - Teil 5: Konformitätsbewertung

2.1.2 Rahmen und Glashalteleisten

2.1.2.1 Rahmen

Für den Rahmen der Brandschutzverglasung, bestehend aus Pfosten und Riegeln, sind spezielle, werkseitig vorgefertigte Verbundprofile aus Stahl der Güte S250GD+Z275 MA-CE (Werkstoffnummer 1.0242) oder S235JR (Werkstoffnummer 1.0037, wahlweise verzinkt), entsprechend der allgemeinen bauaufsichtlichen Zulassung Nr. Z-6.20-1973, Hohlräume (außer die der Leerrohre) vollständig mit einer speziellen Brandschutzfüllung vom Typ "C-Masse"²⁰ der Firma Jansen AG, Oberriet (CH), ausgefüllt, zu verwenden.

Mindestabmessungen: 50 mm x 70 mm

2.1.2.2 Glashalteleisten

Als Glashalteleisten sind wahlweise zu verwenden:

- geklippte Glashalteleisten (sog. Klipsleisten), Mindestabmessungen 12 mm x 20 mm, aus Stahl DX51D+Z275 MA-CE (Werkstoffnummer 1.0242) entsprechend DAST-Richtlinie 016 (s. Bauregelliste A Teil 1), in Verbindung mit sogenannten Befestigungsknöpfen der Firma Jansen AG, Oberriet (CH), (Artikel-Nr. 450.007 oder 450.008) oder
- $\geq 2,5$ mm dicke und ≥ 40 mm breite Streifen aus Stahlblech, S235JR (Werkstoffnummer 1.0037) nach DIN EN 10025-1²¹ in Verbindung mit Blechschrauben 4,2 x 13 mm (s. Anlagen 2 und 3).

2.1.3 Dichtungen

2.1.3.1 In allen seitlichen Fugen zwischen den Scheiben und den Glashalteleisten bzw. den Rahmenprofilen sind ≥ 4 mm dicke und 20 mm breite Dichtungsstreifen vom Typ "Kerafix 2000" gemäß allgemeinem bauaufsichtlichen Prüfzeugnis Nr. P-3074/3439-MPA BS zu verwenden.

Abschließend sind die Fugen wahlweise mit einem im eingebauten Zustand normalentflammbar (Baustoffklasse B2 gemäß DIN 4102-4²²) Silikon-Dichtstoff zu versiegeln.

2.1.3.2 Zwischen dem Rahmen und den Stirnseiten der Scheiben (im Falzgrund) ist umlaufend ein $\geq 1,5$ mm und $\leq 2,0$ mm dicker und ≥ 34 mm breiter Streifen des dämmschichtbildenden Baustoffs vom Typ "Kerafix FXL 200" gemäß allgemeiner bauaufsichtlicher Zulassung Nr. Z-19.11-1661 zu verwenden.

2.1.4 Befestigungsmittel

Für die Befestigung des Rahmens der Brandschutzverglasung an den angrenzenden Massivbauteilen müssen Dübel gemäß allgemeiner bauaufsichtlicher Zulassung bzw. gemäß europäischer technischer Zulassung oder Bewertung, jeweils mit Schrauben - gemäß den statischen Erfordernissen - verwendet werden.

2.2 Herstellung und Kennzeichnung der Bauprodukte und der Brandschutzverglasung

2.2.1 Herstellung

Die für die Errichtung der Brandschutzverglasung zu verwendenden Bauprodukte müssen

- den jeweiligen Bestimmungen der Abschnitte 2.1.1 bis 2.1.4 entsprechen und
- verwendbar sein im Sinne der Bestimmungen zu den Bauprodukten in der jeweiligen Landesbauordnung.

Für die Klipsleisten und Befestigungsköpfe nach Abschnitt 2.1.2.2 gelten die Bestimmungen nach Abschnitt 2.3.

²⁰ Die Zusammensetzungen sind beim Deutschen Institut für Bautechnik hinterlegt.

²¹ DIN EN 10025-1:2005-02 Warmgewalzte Erzeugnisse aus Baustählen - Teil 1: Allgemeine technische Lieferbedingungen

²² DIN 4102-4:1994-03 einschließlich aller Berichtigungen und DIN 4102-4/A1:2004-11 Brandverhalten von Baustoffen und Bauteilen; Teil 4: Zusammenstellung und Anwendung klassifizierter Baustoffe, Bauteile und Sonderbauteile

2.2.2 Kennzeichnung der Brandschutzverglasung

Jede Brandschutzverglasung nach dieser allgemeinen bauaufsichtlichen Zulassung ist von dem Unternehmer, der sie fertig stellt bzw. einbaut, mit einem Stahlblechschild zu kennzeichnen, das folgende Angaben - dauerhaft lesbar - enthalten muss:

- Brandschutzverglasung "VSGI 24 – F 90" der Feuerwiderstandsklasse F 90
- Name (oder ggf. Kennziffer) des ausführenden Unternehmers, der die Brandschutzverglasung fertig gestellt/eingebaut hat (s. Abschnitt 4.4)
- ggf. Name des Antragstellers, falls abweichend vom ausführenden Unternehmer
- Zulassungsnummer: Z-19.14-2057
- Errichtungsjahr:

Das Schild ist auf dem Rahmen der Brandschutzverglasung dauerhaft zu befestigen (Lage s. Anlage 1).

2.3 Übereinstimmungsnachweise

2.3.1 Allgemeines

Für die Klipsleisten und Befestigungsknöpfe nach Abschnitt 2.1.2.2 ist die Übereinstimmung mit den Bestimmungen dieser allgemeinen bauaufsichtlichen Zulassung durch eine Werksbescheinigung "2.1" nach DIN EN 10204²³ des Herstellers nachzuweisen.

2.3.2 Werkseigene Produktionskontrolle

In jedem Herstellwerk der Klipsleisten und Befestigungsknöpfe nach Abschnitt 2.1.2.2 ist eine werkseigene Produktionskontrolle einzurichten und durchzuführen. Unter werkseigener Produktionskontrolle wird die vom Hersteller vorzunehmende kontinuierliche Überwachung der Produktion verstanden, mit der dieser sicherstellt, dass die von ihm hergestellten Bauprodukte den Bestimmungen dieser allgemeinen bauaufsichtlichen Zulassung entsprechen.

Die werkseigene Produktionskontrolle soll mindestens die im Folgenden aufgeführten Maßnahmen einschließen:

- Beschreibung und Überprüfung der Ausgangsmaterialien und der Bestandteile

Die Ergebnisse der werkseigenen Produktionskontrolle sind aufzuzeichnen und auszuwerten. Die Aufzeichnungen müssen mindestens folgende Angaben enthalten:

- Bezeichnung des Bauprodukts bzw. des Ausgangsmaterials und der Bestandteile
- Art der Kontrolle oder Prüfung
- Datum der Herstellung und der Prüfung des Bauprodukts bzw. des Ausgangsmaterials oder der Bestandteile
- Ergebnis der Kontrollen und Prüfungen und, soweit zutreffend, Vergleich mit den Anforderungen
- Unterschrift des für die werkseigene Produktionskontrolle Verantwortlichen

Die Aufzeichnungen sind mindestens fünf Jahre aufzubewahren. Sie sind dem Deutschen Institut für Bautechnik und der zuständigen obersten Bauaufsichtsbehörde auf Verlangen vorzulegen.

Bei ungenügendem Prüfergebnis sind vom Hersteller unverzüglich die erforderlichen Maßnahmen zur Abstellung des Mangels zu treffen. Bauprodukte, die den Anforderungen nicht entsprechen, sind so zu handhaben, dass Verwechslungen mit übereinstimmenden ausgeschlossen werden. Nach Abstellung des Mangels ist - soweit technisch möglich und zum Nachweis der Mängelbeseitigung erforderlich - die betreffende Prüfung unverzüglich zu wiederholen.

23

DIN EN 10204:2005-01

Metallische Erzeugnisse – Arten von Prüfbescheinigungen und der der Klipsleisten und Befestigungsknöpfe nach Abschnitt 2.1.2.2

3 Bestimmungen für die Bemessung, Standsicherheit und diesbezügliche Gebrauchstauglichkeit

3.1 Allgemeines

Für jeden Anwendungsfall ist in einer statischen Berechnung die ausreichende Bemessung aller statisch beanspruchten Teile der Brandschutzverglasung sowie deren Anschlüsse für die Anwendung der Brandschutzverglasung unter Normalbedingungen, d. h. nicht unter gleichzeitiger Berücksichtigung des Brandfalles, nachzuweisen.

Die Bauteile über der Brandschutzverglasung (z. B. ein Sturz) müssen statisch und brandschutztechnisch so bemessen werden, dass die Brandschutzverglasung - außer ihrem Eigengewicht - keine zusätzliche vertikale Belastung erhält.

Für die Anwendung der Brandschutzverglasung ist im Zuge der statischen Berechnung nachzuweisen, dass die möglichen Einwirkungen nach Abschnitt 3.2 auf die Gesamtkonstruktion - d. h. für den Rahmen, die Scheiben und Glashalteleisten sowie die Anschlüsse an die angrenzenden Bauteile - unter Einhaltung der in den Fachnormen gegebenen Beanspruchbarkeiten und zulässigen Durchbiegungen (s. Abschnitte 3.2) aufgenommen werden können.

3.2 Einwirkungen

Es sind die Einwirkungen gemäß den "Hinweisen zur Führung von Nachweisen der Standsicherheit und Gebrauchstauglichkeit für Brandschutzverglasungen nach allgemeinen bauaufsichtlichen Zulassungen", veröffentlicht unter www.dibt.de, zu berücksichtigen.

Die Nachweise der Standsicherheit und Gebrauchstauglichkeit sind entsprechend DIN 4103-1²⁴ (Durchbiegungsbegrenzung $\leq H/200$, Einbaubereiche 1 und 2) zu führen.

Abweichend von DIN 4103-1²⁴

- sind ggf. die Einwirkungen von Horizontallasten nach DIN EN 1991-1-1²⁵ und DIN EN 1991-1-1/NA²⁶ und von Windlasten nach DIN EN 1991-1-4²⁷ und DIN EN 1991-1-4/NA²⁸ zu berücksichtigen,
- darf der weiche Stoß experimentell durch Pendelschlagversuche mit einem Doppelzwillingsreifen nach DIN 18008-1,-4²⁹ mit $G = 50$ kg und einer Fallhöhe von 45 cm (wie Kategorie C nach DIN 18008-1,-4²⁹) erfolgen.

3.3 Nachweise der einzelnen Bestandteile der Brandschutzverglasung

3.3.1 Nachweis der Scheiben

Die Standsicherheits- und Durchbiegungsnachweise für die Scheiben sind gemäß DIN 18008-1,-2³⁰ für die im Anwendungsfall geltenden Verhältnisse zu führen.

²⁴	DIN 4103-1:2015-06	Nichttragende innere Trennwände; Anforderungen, Nachweise
²⁵	DIN EN 1991-1-1:2010-12:	Eurocode 1: Einwirkungen auf Tragwerke - Teil 1-1: Allgemeine Einwirkungen auf Tragwerke - Wichten, Eigengewicht und Nutzlasten im Hochbau Berichtigtes Dokument: 1991-1-1:2002-10
²⁶	DIN EN 1991-1-1/NA: 2010-12	Nationaler Anhang - National festgelegte Parameter - Eurocode 1: Einwirkungen auf Tragwerke - Teil 1-1: Allgemeine Einwirkungen auf Tragwerke - Wichten, Eigengewicht und Nutzlasten im Hochbau
²⁷	DIN EN 1991-1-4:2010-12	Eurocode 1: Einwirkungen auf Tragwerke - Teil 1-4: Allgemeine Einwirkungen - Windlasten
²⁸	DIN EN 1991-1-4/NA:2010-12	Nationaler Anhang - National festgelegte Parameter - Eurocode 1: Einwirkungen auf Tragwerke - Teil 1-4: Allgemeine Einwirkungen - Windlasten
²⁹	DIN 18008-1,-4:2013-07	Glas im Bauwesen – Bemessungs- und Konstruktionsregeln – Teil 1: Begriffe und allgemeine Grundlagen; Teil 4: Zusatzanforderungen an absturzsichernde Verglasungen
³⁰	DIN 18008-1,-2:2010-12	Glas im Bauwesen - Bemessungs- und Konstruktionsregeln - Teil 1: Begriffe und allgemeine Grundlagen; Teil 2 Linienförmig gelagerte Verglasungen, Korrektur Teil 2:2011-04

3.3.2 Nachweis der Rahmenkonstruktion

Bei den - auch in den Anlagen dargestellten - Rahmenprofilen und Glashalteleisten nach Abschnitt 2.1.2 handelt es sich um Mindestquerschnittsabmessungen zur Erfüllung der Anforderungen der Feuerwiderstandsklasse F 90 der Brandschutzverglasung; Nachweise der Standsicherheit und Gebrauchstauglichkeit bleiben davon unberührt und sind für die im Anwendungsfall geltenden Verhältnisse nach Technischen Baubestimmungen zu führen.

Für die zulässige Durchbiegung der Rahmenkonstruktion ist zusätzlich die DIN 18008-1,-2³⁰ zu beachten.

3.3.3 Nachweis der Befestigungsmittel

Beim Nachweis der Befestigung des Rahmens der Brandschutzverglasung an den angrenzenden Massivbauteile dürfen nur Dübel gemäß allgemeiner bauaufsichtlicher Zulassung bzw. gemäß europäischer technischer Zulassung oder Bewertung mit Schrauben verwendet werden.

4 Bestimmungen für die Ausführung

4.1 Allgemeines

Die Brandschutzverglasung muss am Anwendungsort aus den Bauprodukten nach Abschnitt 2, unter Berücksichtigung der Ergebnisse der Bemessung nach Abschnitt 3 und unter Beachtung der nachfolgenden Bestimmungen, errichtet werden.

Brandschutzverglasungen nach dieser allgemeinen bauaufsichtlichen Zulassung dürfen nur von Unternehmen ausgeführt werden, die ausreichende Erfahrungen auf diesem Gebiet haben und entsprechend geschultes Personal dafür einsetzen. Der Antragsteller hat hierzu die ausführenden Unternehmen über die Bestimmungen der allgemeinen bauaufsichtlichen Zulassung - ggf. auch die beim Deutschen Institut für Bautechnik hinterlegten Festlegungen - und die Errichtung des Zulassungsgegenstandes zu unterrichten, zu schulen und ihnen in ständigem Erfahrungsaustausch zur Verfügung zu stehen. Der Antragsteller hat eine Liste der Unternehmen zu führen, die auf Grund seiner Unterweisungen ausreichende Fachkenntnisse besitzen, den Zulassungsgegenstand zu errichten. Diese Liste ist dem Deutschen Institut für Bautechnik vorzulegen; Änderungen daran sind ihm mitzuteilen.

4.2 Bestimmungen für den Zusammenbau der Brandschutzverglasung

4.2.1 Zusammenbau der Rahmen- und Glashalteleisten

4.2.1.1 Der Rahmen der Brandschutzverglasung ist aus den speziellen, werkseitig vorgefertigten Verbundprofilen aus Stahl nach Abschnitt 2.1.2.1 zusammensetzen (s. Anlagen 2 und 3).

Die Rahmenprofile sind in den Ecken auf Gehrung zu schneiden und durch Schweißen miteinander zu verbinden (s. Anlagen 2 und 3).

4.2.1.2 Bei Verwendung von geklipsten Glashalteleisten in Verbindung mit sog. Befestigungsköpfen nach Abschnitt 2.1.2.2 sind diese im Abstand von ≤ 250 mm durch Schrauben mit dem Rahmen zu verbinden und die Glashalteleisten aufzuklipsen.

Bei Verwendung der Stahlstreifen in Verbindung mit den Blechschrauben nach Abschnitt 2.1.2.2 sind diese im Abstand von ≤ 250 mm durch Schrauben mit dem Rahmen zu verbinden.

4.2.2 Scheibeneinbau

Die Scheiben sind auf je zwei 80 mm lange und ≥ 5 mm dicke Klötzchen wahlweise aus "FLAMMI" oder "PROMATECT-H" nach europäischer technischer Zulassung ETA 06/0206 abzusetzen (s. Anlage 2).

Im Falzgrund, auf dem Rahmen, ist umlaufend ein Dichtungstreifen aus dem dämmschichtbildenden Baustoff nach Abschnitt 2.1.3.2 einzulegen. In allen seitlichen Fugen zwischen den Scheiben und den Glashalteleisten bzw. den Rahmenprofilen sind Dichtungstreifen gemäß Abschnitt 2.1.3.1 einzulegen (s. Anlagen 1 und 2).

Abschließend sind die Fugen mit einem Silikon-Dichtstoff nach Abschnitt 2.1.3 zu versiegeln. Der Glaseinstand der Scheiben muss längs aller Ränder mindestens 15 mm (Seite Glas-halteleiste) bzw. 17,5 mm (Seite Rahmenprofil) betragen.

4.2.3 Schweißen

Für das Schweißen gelten die Bestimmungen der Ausführungsklasse EXC 1 nach DIN EN 1090-2³¹ sinngemäß.

4.2.4 Korrosionsschutz

Es gelten die Festlegungen in den Technischen Baubestimmungen sinngemäß (z. B. DIN EN 1090-2³² und DIN EN 1993-1-3³³, in Verbindung mit DIN EN 1993-1-3/NA³⁴. Sofern darin nichts anderes festgelegt ist, sind nach dem Zusammenbau nicht mehr zugängliche metallische Teile der Konstruktion mit einem dauerhaften Korrosionsschutz mit einem geeigneten Beschichtungssystem, mindestens jedoch Korrosionskategorie C2 nach DIN EN ISO 9223³⁵ mit einer langen Schutzdauer (> 15 Jahre) nach DIN EN ISO 12944³⁶, zu versehen; nach dem Zusammenbau zugängliche metallische Teile sind zunächst mit einem ab Liefertermin für mindestens noch drei Monate wirksamen Grundschutz zu versehen.

4.3 Bestimmungen für den Einbau der Brandschutzverglasung

4.3.1 Anschluss an Massivbauteile

Der Rahmen der Brandschutzverglasung ist umlaufend, unter Verwendung von Befestigungsmitteln nach Abschnitt 2.1.4 in Abständen ≤ 600 mm an den Massivbauteilen zu befestigen (s. Anlagen 1 bis 3).

4.3.2 Fugenausbildung

Alle Fugen zwischen dem Rahmen der Brandschutzverglasung und den Laibungen der angrenzenden Bauteile müssen mit nichtbrennbaren³⁷ Baustoffen vollständig ausgefüllt und verschlossen werden, z. B. mit Mörtel aus mineralischen Baustoffen oder mit nichtbrennbarer³⁷ Mineralwolle, deren Schmelzpunkt über 1000 °C liegen muss.

4.4 Übereinstimmungsbestätigung

Der Unternehmer, der die Brandschutzverglasung (Zulassungsgegenstand) fertig stellt/ einbaut, muss für jedes Bauvorhaben eine Übereinstimmungsbestätigung ausstellen, mit der er bescheinigt, dass die von ihm ausgeführte Brandschutzverglasung und die hierfür verwendeten Bauprodukte (z. B. Rahmenteile, Scheiben) den Bestimmungen dieser allgemeinen bauaufsichtlichen Zulassung entsprechen (ein Muster für diese Übereinstimmungsbestätigung s. Anlage 7. Diese Bestätigung ist dem Bauherrn zur ggf. erforderlichen Weiterleitung an die zuständige Bauaufsichtsbehörde auszuhändigen.

31	DIN EN 1090-2:2011-10	Ausführung von Stahltragwerken und Aluminiumtragwerken - Teil 2: Technische Regeln für die Ausführung von Stahltragwerken
32	DIN EN 1090-2:2011-10	Ausführung von Stahltragwerken und Aluminiumtragwerken - Teil 2: Technische Regeln für die Ausführung von Stahltragwerken
33	DIN EN 1993-1-3:2010-12	Eurocode 3: Bemessung und Konstruktion von Stahlbauten- Teil 1-3: Allgemeine Regeln - Ergänzende Regeln für kaltgeformte Bauteile und Bleche
34	DIN EN 1993-1-3/NA:2010-12	Nationaler Anhang – National festgelegte Parameter - Eurocode 3: Bemessung und Konstruktion von Stahlbauten - Teil 1-3: Allgemeine Regeln- Ergänzende Regeln für kaltgeformte Bauteile und Bleche
35	DIN EN ISO 9223:2012-05	Korrosion von Metallen und Legierungen - Korrosivität von Atmosphären - Klassifizierung, Bestimmung und Abschätzung (ISO 9223:2012)
36	DIN EN ISO 12944:1998-07	Beschichtungssysteme - Korrosionsschutz von Stahlbauten durch Beschichtungssysteme - Teil 1: Allgemeine Einleitung (ISO 12944-1:1998)
37	Zuordnung der klassifizierten Eigenschaften des Brandverhaltens zu den bauaufsichtlichen Anforderungen gemäß Bauregelliste A Teil 1, Anlagen 0.2 ff., in der jeweils geltenden Ausgabe, s. www.dibt.de.	

5 Bestimmungen für Nutzung, Unterhalt, Wartung

Im Falle des Austausches beschädigter oder zerstörter Scheiben ist darauf zu achten, dass Scheiben verwendet werden, die den Bestimmungen dieser allgemeinen bauaufsichtlichen Zulassung entsprechen. Der Einbau muss so vorgenommen werden, dass die Halterung der Scheiben im Rahmen wieder in der bestimmungsgemäßen Weise erfolgt.

Die Bestimmungen der Abschnitte 4.1 und 4.4 sind sinngemäß anzuwenden.

Maja Tiemann
Referatsleiterin

Beglaubigt



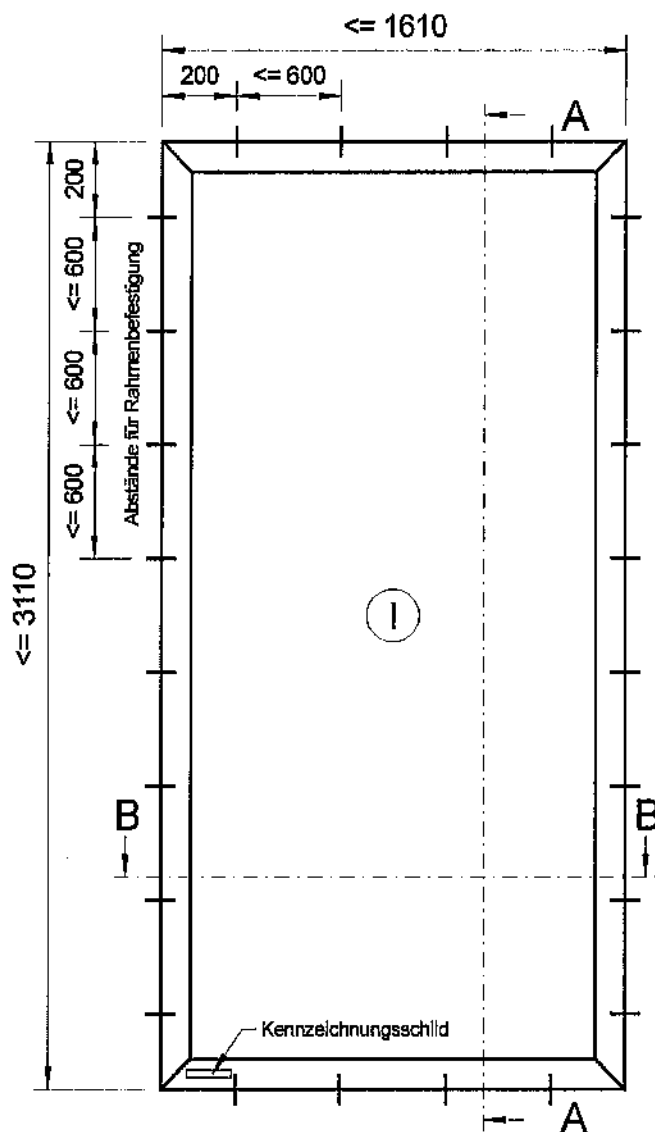

ⓘ

CONTRAFLAM 90-4 - Scheibe gemäß Anlage 5 bzw.
 CONTRAFLAM 90-4 IGU - Scheibe gemäß Anlage 6,
 mit den maximal zulässigen Abmessungen von
 1500 x 3000 mm im Hochformat angeordnet

(CF 90-4)
 (CF 90-4 IGU)

alle Maße in mm

Brandschutzverglasung "VSGI 24 - F 90"
 der Feuerwiderstandsklasse F 90 nach DIN 4102-13

Anlage 1

- Übersicht (Ausführungsbeispiel) -

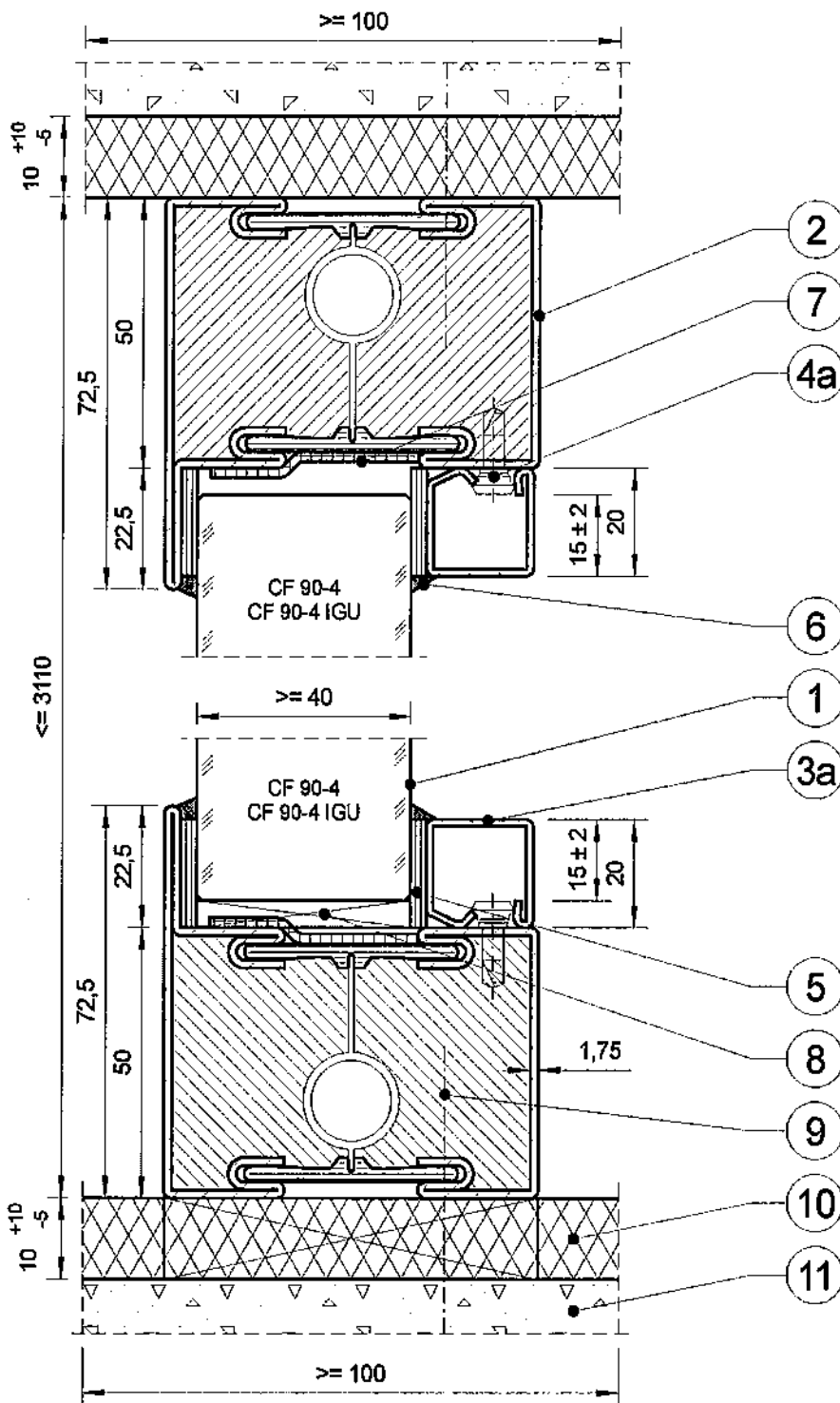

alle Maße in mm

Brandschutzverglasung "VSGI 24 - F 90"
 der Feuerwiderstandsklasse F 90 nach DIN 4102-13

Anlage 2

- Vertikalschnitt A-A -

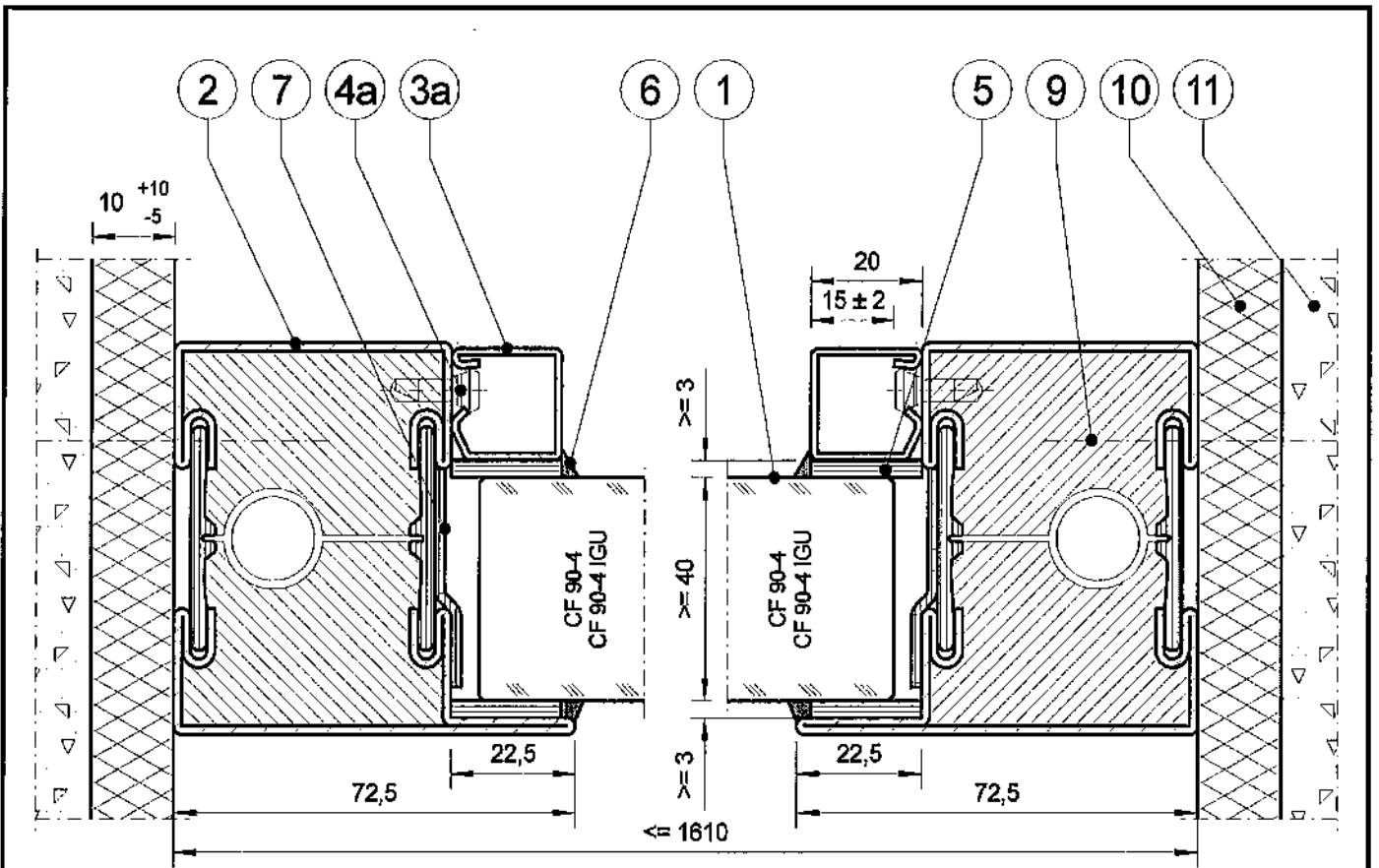

Alternativ bei größeren Glasdicken:

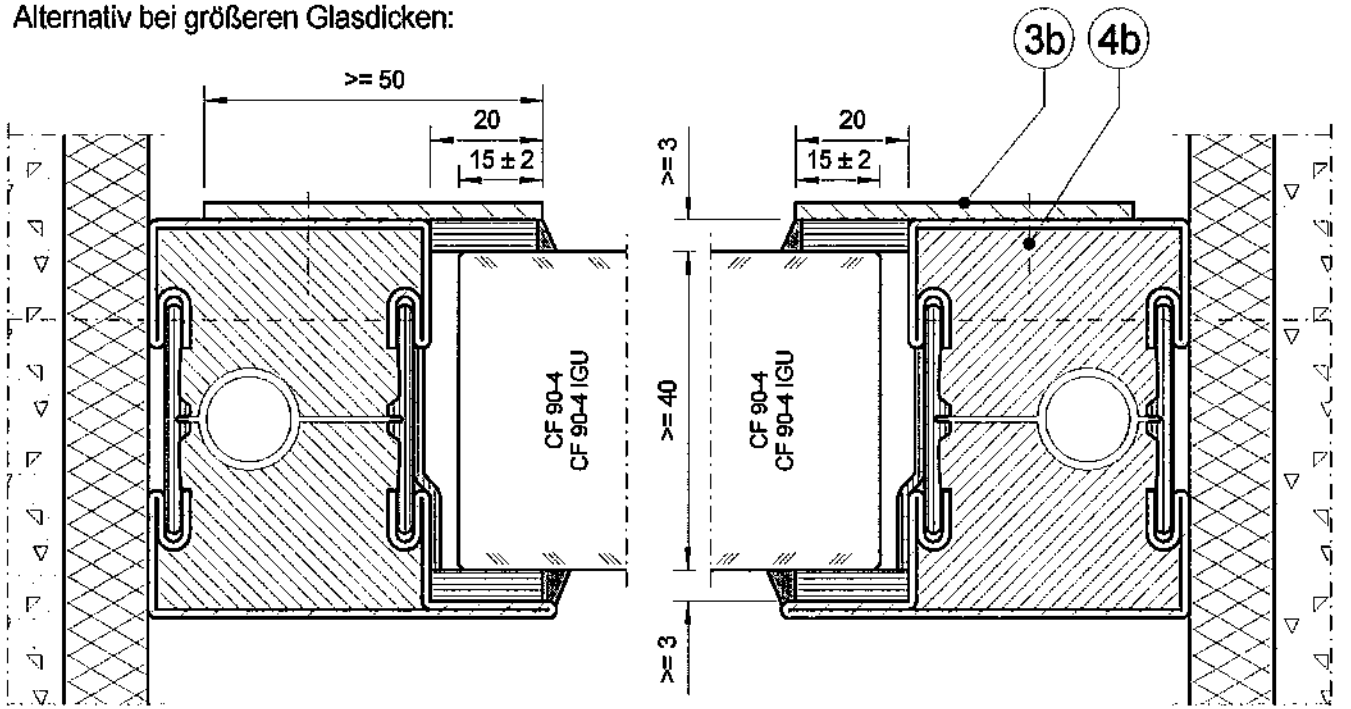

alle Maße in mm

Brandschutzverglasung "VSGI 24 - F 90"
 der Feuerwiderstandsklasse F 90 nach DIN 4102-13

Anlage 3

- Horizontalschnitt B-B -

- 1) Verbund- bzw. Isolierglasscheiben:
Typ "CONTRAFLAM 90-4" (CF 90-4) gemäß Anlage 5
Typ "CONTRAFLAM 90-4 IGU" (CF 90-4 IGU) gemäß Anlage 6
- 2) Rahmenprofil gemäß Z-6.20-1973 "JANSEN-JANISOL C4", Artikel-Nr.: 601.685.4 Z
- 3a) Glashalteleiste "JANSEN", z.B.: Artikel-Nr.: 402.120Z
- 3b) Glashalteleiste aus Flachstahl, $\geq 50 \times 2,5$ mm, wahlweise als Einzelstäbe oder zu Rahmen verschweißt
- 4a) Befestigungsknöpfe für Glashalteleisten "JANSEN", Artikel-Nr.: 450.007 oder 450.008, Befestigungsabstände ≤ 250 mm
- 4b) Schraube $\geq M 4 \times 12$ mm, wahlweise Blechschraube $\geq 4,2 \times 13$ mm, mit Senk-, Linsen- oder Zylinderkopf, Befestigungsabstände ≤ 250 mm
- 5) Vorlegeband vom Typ "Kerafix 2000", einseitig selbstklebend, $\geq 4 \times 20$ mm
- 6) wahlweise Silikon
- 7) Dichtungstreifen einseitig selbstklebend, Jansen Artikel-Nr.: 451.083
- 8) Verglasungsklötze vom Typ "FLAMMI" oder "PROMATECT-H", $\geq 5 \times 80$ mm, Breite mind. entsprechend der Glasdicke
- 9) Befestigungsmittel, wahlweise Fenstermontageschraube, z.B. Typ "WICO FN69", oder allgemein bauaufsichtlich zugelassener Dübel mit Schraube, z.B.: Typ "FISCHER S10 RT 100", Befestigungsabstände gemäß Anlage 1
- 10) nichtbrennbare Mineralwolle (Baustoffklasse DIN EN 13501-1: A1)
- 11) Angrenzendes Massivbauteil aus Mauerwerk $d \geq 175$ mm oder Beton $d \geq 150$ mm

alle Maße in mm

Brandschutzverglasung "VSGI 24 - F 90"
der Feuerwiderstandsklasse F 90 nach DIN 4102-13

Anlage 4

- Positionsliste -

Verbundglasscheibe "CONTRAFLAM 90-4"

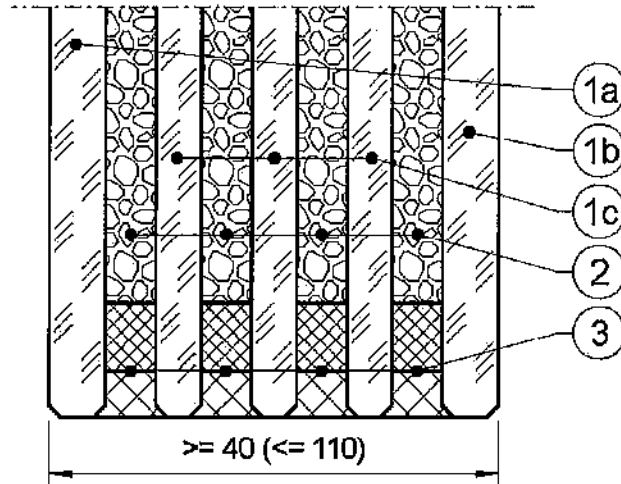

- 1a, 1b) ESG oder ESG-H, $\geq 5,0 \pm 0,2$ mm dick, mit oder ohne Oberflächenveredelung, Einfärbung, Schichten oder
 ESG aus Ornamentglas, $\geq 6,0 \pm 0,5$ mm dick, der Typen SGG SR SILVIT, SGG SR ARENA C, SGG MASTER-POINT, SGG MASTER-LIGNE, SGG MASTER-CARRE, SGG MASTER-RAY, SGG MASTER-LENS, oder
 VSG, $\geq 8,0 \pm 0,2$ mm, mit oder ohne Ornament, Oberflächenveredelung, Einfärbung, Schichten
- 1c) ESG oder ESG-H, $\geq 4,0 \pm 0,2$ mm dick, mit oder ohne Einfärbung
- 2) Alkali-Silikat, 4,5 mm dick
 (Zusammensetzung und Toleranzen beim DIBt hinterlegt)
- 3) Randverbund
 (Zusammensetzung beim DIBt hinterlegt)

Die Scheiben dürfen wahlweise mit mindestens normalentflammbaren (Baustoffklasse DIN 4102-B2), selbstklebenden oder selbsthaftenden PET- bzw. PVC-Folien versehen werden. Die Folien dürfen 50 bis 250 μm dick sein. Genaue Angaben sind beim DIBt hinterlegt.

Brandschutzverglasung "VSGI 24 - F 90"
 der Feuerwiderstandsklasse F 90 nach DIN 4102-13

Verbundglasscheibe "CONTRAFLAM 90-4"

Anlage 5

Isolierglasscheibe CONTRAFLAM 90-4 IGU

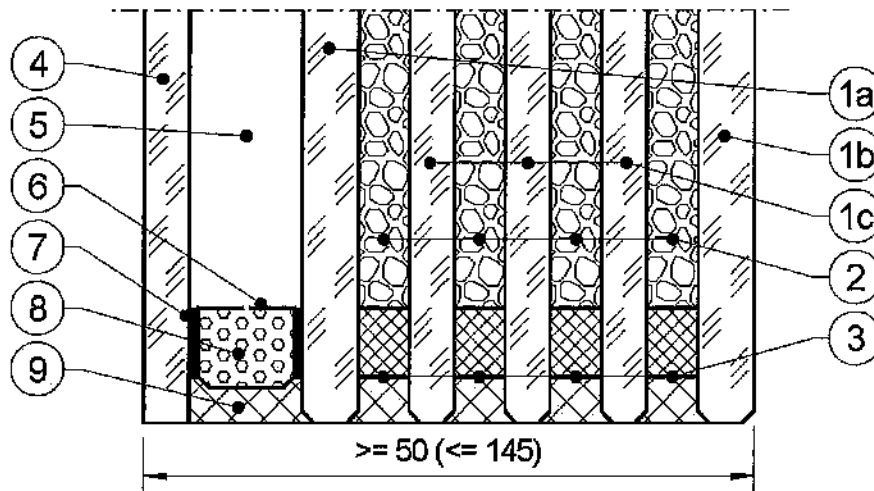

- 1a, 1b) ESG oder ESG-H, $\geq 5,0 \pm 0,2$ mm dick, mit oder ohne Oberflächenveredelung, Einfärbung, Schichten oder ESG aus Ornamentglas, $\geq 6,0 \pm 0,5$ mm dick, der Typen SGG SR SILVIT, SGG SR ARENA C, SGG MASTER-POINT, SGG MASTER-LIGNE, SGG MASTER-CARRE, SGG MASTER-RAY, SGG MASTER-LENS, oder VSG, $\geq 8,0 \pm 0,2$ mm, mit oder ohne Ornament, Oberflächenveredelung, Einfärbung, Schichten
- 1c) ESG oder ESG-H, $\geq 4,0 \pm 0,2$ mm dick, mit oder ohne Einfärbung
- 2) Alkali-Silikat, 4,5 mm dick (Zusammensetzung und Toleranzen beim DIBt hinterlegt)
- 3) Randverbund (Zusammensetzung beim DIBt hinterlegt)
- 4) Floatglas, ESG, ESG-H, VSG, VG* oder Ornamentglas, $\geq 4 \pm 0,2$ mm, mit oder ohne Oberflächenveredelung, Einfärbung, Schichten
- 5) Luft- oder Spezialgasfüllung
- 6) Abstandhalter aus Stahl oder Aluminium ≥ 6 mm
- 7) Primärdichtung aus Polyisobutylen
- 8) Trockenmittel für Luft- oder Spezialgasfüllung (Molsiebe)
- 9) Versiegelung aus elastischem Polysulfid-Dichtstoff

Die Scheiben dürfen wahlweise mit mindestens normalentflammbaren (Baustoffklasse DIN 4102-B2), selbstklebenden oder selbsthaftenden PET- bzw. PVC-Folien versehen werden. Die Folien dürfen 50 bis 250 μm dick sein. Genaue Angaben sind beim DIBt hinterlegt.

* nur bei Verwendung im Innenbereich

alle Maße in mm

Brandschutzverglasung "VSGI 24 - F 90"
 der Feuerwiderstandsklasse F 90 nach DIN 4102-13

Isolierglasscheibe "CONTRAFLAM 90-4 IGU"
 Aufbauvariante "Climalit"/"Climaplus"

Anlage 6

**Muster für eine
Übereinstimmungsbestätigung**

- Name und Anschrift des Unternehmens, das die **Brandschutzverglasung(en)** (Zulassungsgegenstand) fertig gestellt/eingebaut hat:

.....

- Baustelle bzw. Gebäude:

.....

- Datum des Einbaus:

- Geforderte Feuerwiderstandsklasse der **Brandschutzverglasung(en)**:

Hiermit wird bestätigt, dass

- die **Brandschutzverglasung(en)** der Feuerwiderstandsklasse hinsichtlich aller Einzelheiten fachgerecht und unter Einhaltung aller Bestimmungen der allgemeinen bauaufsichtlichen Zulassung Nr. Z-19.14-..... des Deutschen Instituts für Bautechnik vom (und ggf. der Bestimmungen der Änderungs- und Ergänzungsbescheide vom) fertig gestellt und eingebaut sowie gekennzeichnet wurde(n) und
- die für die Ausführung des Zulassungsgegenstands verwendeten Bauprodukte (z. B. Rahmen, Scheiben) den Bestimmungen der allgemeinen bauaufsichtlichen Zulassung entsprechen und erforderlich gekennzeichnet waren. Dies betrifft auch die Teile des Zulassungsgegenstandes, für die die Zulassung ggf. hinterlegte Festlegungen enthält.

.....
 (Ort, Datum)

.....
 (Firma/Unterschrift)

(Diese Bestätigung ist dem Bauherrn zur ggf. erforderlichen Weitergabe an die zuständige Bauaufsichtsbehörde auszuhändigen.)

Brandschutzverglasung "VSGI 24 - F 90" der Feuerwiderstandsklasse F 90 nach DIN 4102-13	Anlage 7
Muster für eine Übereinstimmungsbestätigung	